

dyson airwrap

Operating manual Guide d'utilisation

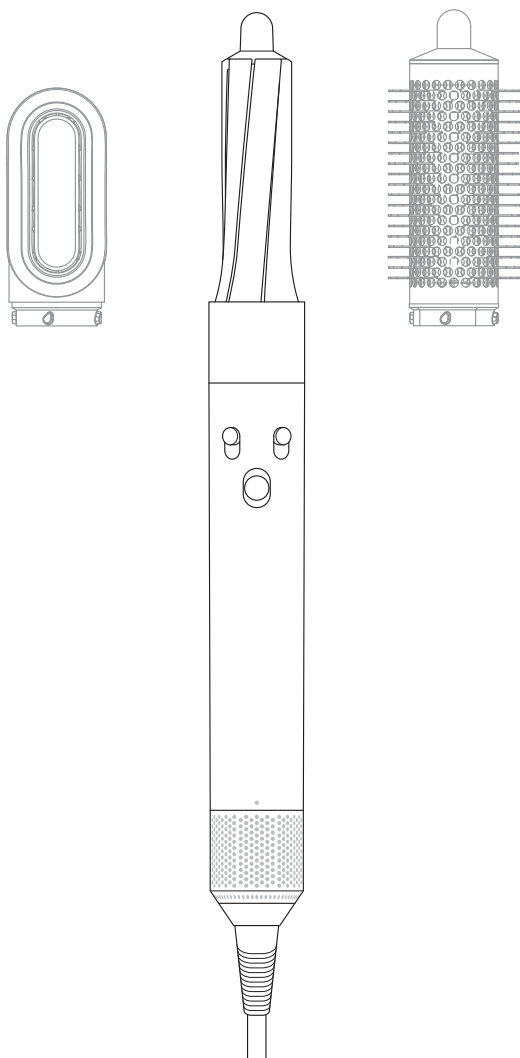

HS01

Thank you for buying the
Dyson Airwrap™ styler.
To read your manual in English
go to page 4.

Merci d'avoir acheté un peigne-
soufflant Dyson Airwrap^{MC}.
Pour avoir la version française,
allez à la page 22.

EN

Contents

8 Important safety instructions

Getting started

12 In the box

13 Functions

14 Using your attachments

16 **Regular filter maintenance**

20 Additional information

Thank you for buying the Dyson Airwrap™ styler.

By combining our small, powerful digital motor with applied aerodynamics, the Dyson Airwrap™ styler is able to harness the Coanda effect. This allows it to style and dry simultaneously, using air – without extreme heat.

How to curl your hair with coanda air.
Watch the 30sec film

Scan with phone camera or app,
or visit www.dyson.com/myairwrap



Registration

After registering your 2 year warranty, your Dyson appliance will be covered for parts and labour for 2 years from the date of purchase, subject to the terms of the warranty.

If you have any questions about your Dyson appliance, call the Dyson Helpline with your serial number and details of where and when you bought the appliance.

Most questions can be solved over the phone by one of our trained Dyson Helpline staff.

Visit www.dysoncanada.ca/support for online help, support videos, general tips and useful information about Dyson.

Your 2 year warranty is based on 'normal use'. It does not apply to use in salons or by stylists.

Your serial number can be found on the rating plate located on the cable label, towards the plug.

Note your serial number for future reference on the back page of this manual.



This illustration is for
example purposes only.

IMPORTANT SAFETY INSTRUCTIONS

Read all instructions before use

When using an electrical appliance, basic precautions should always be followed, including the following:

WARNING

These warnings apply to the appliance, and also where applicable, to all tools, accessories, chargers or mains adaptors. To reduce the risk of fire, electric shock, or injury:

1. This Dyson appliance can be used by children aged from 8 years and above and persons with reduced physical, sensory or reasoning capabilities, or lack of experience and knowledge, only if they have been given supervision or instruction by a responsible person concerning use of the appliance in a safe way and understand the hazards involved. Cleaning and user maintenance shall not be made by children without supervision.
2. Do not allow to be used as a toy. Close attention is necessary when used by or near children. Children should be supervised to ensure that they do not play with the appliance.
3. If the appliance is used in a bathroom, unplug after use. The proximity of water presents a hazard even when the appliance is switched off.



4. **WARNING:** Do not use this appliance near bathtubs, showers, basins or other vessels containing water.
5. If the supply cord is damaged, it must be replaced or repaired by the manufacturer, its service agent or similarly qualified persons in order to avoid a hazard.
6. This appliance has a non-self resetting thermal cut-out safety device to prevent overheating. If your appliance cuts out, unplug it from the mains supply socket and leave to cool.
7. **CAUTION:** In order to avoid a hazard due to inadvertent resetting of the thermal cut-out, this appliance must not be supplied through an external switching device, such as a timer, or connected to a circuit that is regularly switched on and off by the utility company, or plugged into any socket where the electrical supply is unstable or likely to be turned off.
8. For additional protection, the installation of a residual current device (RCD) having a rated residual operating current not exceeding 30mA is advisable. Ask your installer for advice.
9. Do not use the appliance for any other purpose than styling hair.
10. Do not handle any part of the plug or appliance with wet hands.

11. Do not unplug by pulling on the cable or stretch or pull the cable when in use. Do not use an extension lead and do not wrap the cable around the appliance.
12. Do not use any lubricants, cleaning agents, polishes or air fresheners on any part of the appliance.
13. Contact the Dyson Helpline when a service or repair is required. Do not disassemble the appliance as incorrect reassembly may result in an electric shock or fire.
14. If the appliance is not working as it should, if it has received a sharp blow, if it has been dropped, damaged, left outdoors, or dropped into water, do not use and contact the Dyson Helpline.



The attachments may become hot during use.

In the box

Dyson Airwrap™
styler main body

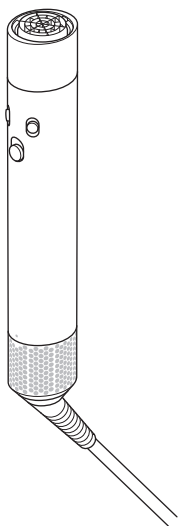

Pre-styling dryer

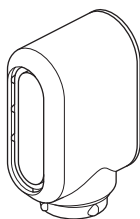

Non-slip mat



Filter cleaning brush

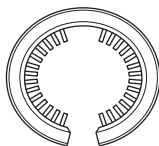

Some attachments may not be included.

30mm Airwrap™ barrels

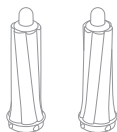

40mm Airwrap™ barrels

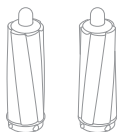

Firm smoothing brush

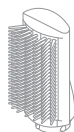

Functions

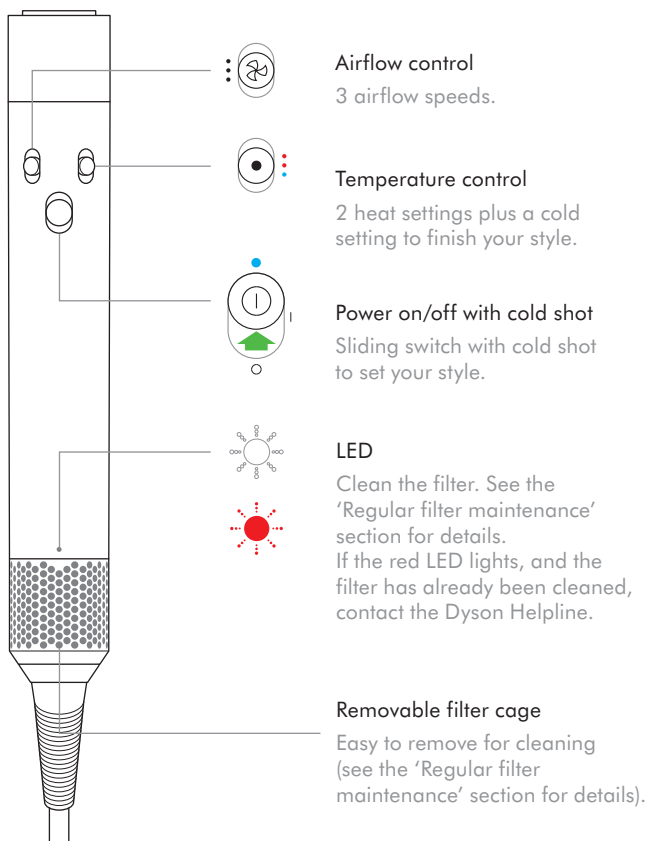

Attachments can be purchased separately at www.dyson.com/myairwrap.

Soft smoothing brush

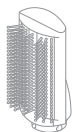

Round volumizing brush



Using your attachments

Connecting the attachment

Turn attachment into the main body until it fits securely.

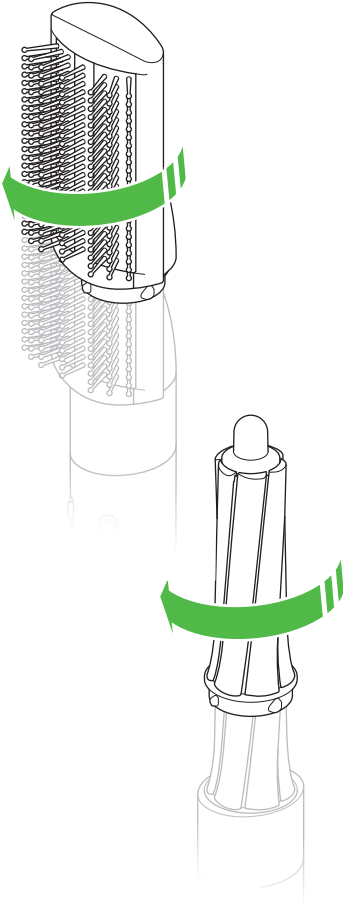

Changing attachments

To change attachment, pull down on the switch to release.

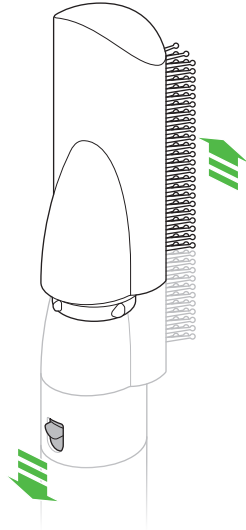

Cool touch tip

During use, the curlers and round volumising brush will get hot.

To change to another attachment, hold the tip.

Take care when handling hot attachments

Hold the attachment only in the area indicated.

Some attachments may need occasional cleaning.

For more information, go to www.dyson.com/myairwrap.

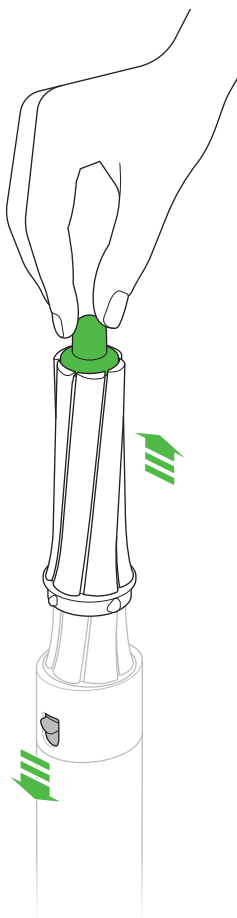

Pre-styling dryer



Airwrap™ barrels



Firm smoothing brush

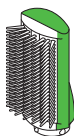

Soft smoothing brush

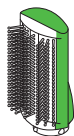

Round volumizing brush



Regular filter maintenance

The filter must be cleaned when the white LED starts flashing.

Ensure that you unplug your appliance from the main electricity supply and allow to cool down before cleaning your filter.

The Dyson Airwrap™ styler has highly tuned technology to give outstanding performance. This technology needs to be kept free from dust and hair product residue and maintenance is required to maintain performance.

Filter mesh

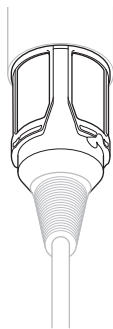

Filter cleaning brush

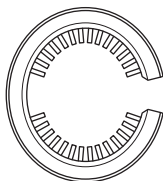

Filter cage

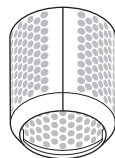



1

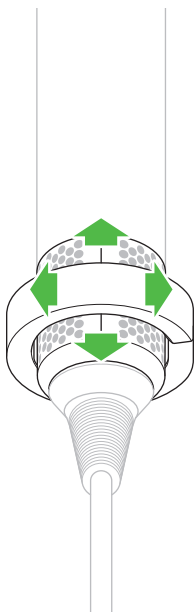

Slide the filter cleaning brush over the cable and onto the filter cage.

Using a rotating action clean the filter cage thoroughly.

Remove the filter cleaning brush.

2

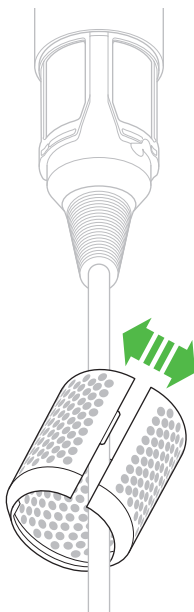

Hold the handle of your appliance and pull the filter cage downwards, onto the cable.

Gently pull open the filter cage and slide it off the cable.

3

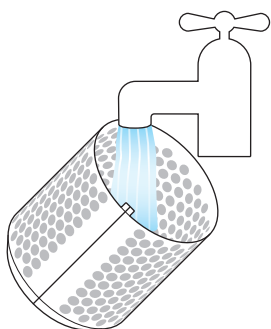

Wash the filter cage under a warm, running tap.

4

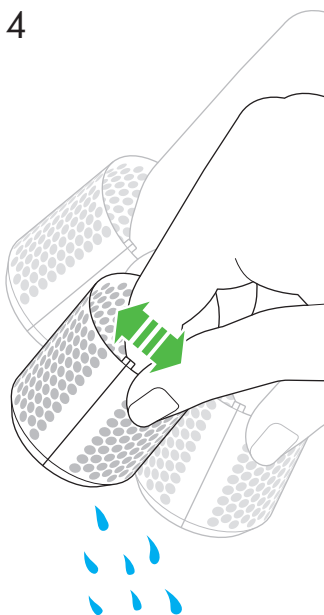

Shake the filter cage to remove the majority of the excess water, then leave to dry well naturally.



Do not use your appliance without the filter cage attached.

5

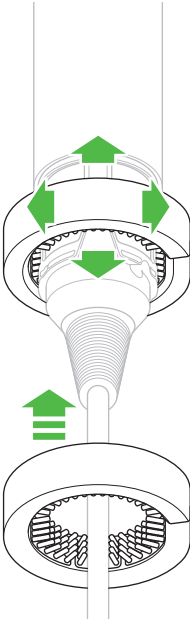

Using a rotating and up and down action, clean the filter mesh with the filter cleaning brush until all the debris has been removed.

Do not use water or chemicals to clean the filter mesh.

6

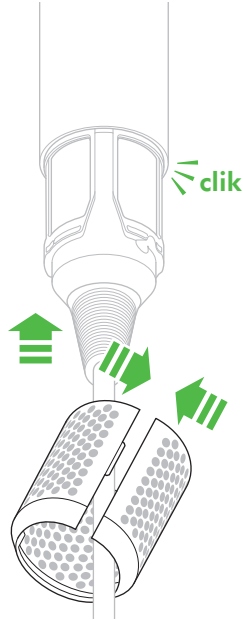

Gently pull the filter cage open and slide it onto the cable.

Slide the filter cage towards the handle and twist until it snaps into place.

Additional information

EN

2 YEAR LIMITED WARRANTY

TERMS AND CONDITIONS OF THE DYSON 2 YEAR LIMITED WARRANTY

WHAT IS COVERED

- Your Dyson appliance is warranted against original defects in materials and workmanship for a period of 2 years from the date of purchase, when used for normal domestic purposes in accordance with the Dyson Operating Manual. Please retain your proof of purchase. If you do not have your proof of purchase, your warranty will start 90 days after the date of manufacture, according to Dyson's records. This warranty provides, at no extra cost to you, all labour and parts necessary to ensure your appliance is in proper operating condition during the warranty period. The replacement of any part of your appliance under warranty will not extend the period of warranty. Any parts which are returned to Dyson will become the property of Dyson. Please call the Dyson Helpline at 1-877-397-6622 for more information.
- This warranty will only be valid if the appliance is used in the country in which it was sold.

WHAT IS NOT COVERED

Dyson Canada Limited shall not be liable for costs, damages or repairs incurred as a result of, due to, or from:

- Damage caused by not carrying out the recommended appliance maintenance.
- Careless operation or handling, misuse, abuse and/or lack of maintenance or use not in accordance with the Dyson Operating Manual.
- Use of the appliance for anything other than the use it is designed for.
- Use of the appliance outside of 'normal use' which is defined as more than 2 hours per day.
- Use of the appliance in salons or by stylists.
- Use of parts not in accordance with the Dyson Operating Manual.
- Use of parts and accessories other than those produced or recommended by Dyson.
- Faulty installation (except where installed by Dyson).
- Repairs or alterations carried out by unauthorized parties or agents.
- Normal wear and tear (e.g. fuse etc.).

If you are in any doubt as to what is covered by your guarantee, please contact the Dyson Helpline.

WARRANTY LIMITATIONS AND EXCLUSIONS

- Any implied warranties relating to your appliance including but not limited to warranty of merchantability or warranty of fitness for a particular purpose, are limited to the duration of this warranty. This limitation is not allowed by some Provinces and/or Territories and so this limitation may not apply to you.
- Your remedy for breach of this warranty is limited to the warranty service described above.
- Dyson Canada Limited will not be liable for any consequential damages or incidental damages you may incur in connection with the purchase and use of your appliance.

- This limited warranty gives you specific legal rights. You may also have other rights which vary by Province and/or Territory.
- This limited warranty is not transferable.
- This limited warranty is only available in Canada.

WARRANTY SERVICE

- Please fill out and return the Warranty Form, or register online at www.dysoncanada.ca.
- Before a service can take place, the terms of the warranty require that you contact the Dyson Helpline with your model name/number, serial number, date and place of purchase.
- Please keep your purchase receipt in a safe place to ensure that you have this information.
- All work will be coordinated by Dyson Canada Limited or its authorized agents.
- Any replaced defective parts will become the property of Dyson.
- Service under this warranty will not extend the period of this warranty.
- If your appliance is not functioning properly, please call the Dyson Helpline on 1-877-397-6622. Most issues can be rectified over the telephone by our trained Dyson Helpline staff.

IMPORTANT DATA PROTECTION INFORMATION

- Your information will be held by Dyson and its agents for promotional, marketing and servicing purposes.
- If your personal details change, if you change your mind about any of your marketing preferences or if you have any queries about how we use your information, please contact the Dyson Helpline.
- For more information on how we protect your privacy, please see our privacy policy on the Dyson website at: privacy.dyson.com

CONFORMITY INFORMATION

CAN ICES-3 (B)/NMB-3(B)

DISPOSAL INFORMATION

- Dyson products are made from high grade recyclable materials. Recycle where possible.



CAFR

Contenu

26 Consignes de sécurité importantes

Pour commencer

30 Contenu de la boîte

31 Fonctions

32 Utilisation de vos accessoires

34 **Entretien régulier du filtre**

38 Information supplémentaire

Merci d'avoir acheté un peigne-soufflant Dyson Airwrap^{MC}.

En combinant notre petit moteur numérique puissant et l'aérodynamique appliquée, le peigne soufflant Dyson Airwrap^{MC} est en mesure d'utiliser l'effet Coanda. Cette technique permet de faire une mise en plis et de sécher les cheveux en même temps, en utilisant un flux d'air – sans produire de chaleur extrême.

Comment faire des boucles en utilisant l'effet Coanda.

Regarder le film de 30 secondes

Effectuez un balayage avec la caméra du téléphone ou l'application, ou allez à www.dyson.com/myairwrap

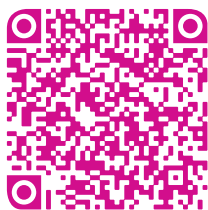

Enregistrement

Après avoir enregistré votre garantie de 2 ans, votre appareil Dyson est garanti, pièces et main-d'œuvre, pendant 2 ans à compter de la date d'achat, sous réserve des conditions de la garantie.

Si vous avez des questions au sujet de votre appareil, composez le numéro de la ligne d'assistance Dyson en ayant en main le numéro de série de votre appareil et la facture détaillée de votre achat.

Il est possible d'obtenir des réponses à la plupart des questions par téléphone auprès d'un de nos préposés qui ont suivi une formation.

Allez à www.dysoncanada.ca/soutien pour avoir de l'aide en ligne, des vidéos de soutien, des conseils généraux et de l'information utile au sujet de Dyson.

Votre garantie de 2 ans se rapporte à une « utilisation normale ». Cette garantie ne s'applique pas à une utilisation de l'appareil dans un salon de coiffure ou par des stylistes.

Le numéro de série se trouve sur la plaque signalétique sur l'étiquette du câble, près de la fiche.

Veillez noter le numéro de série de votre appareil au dos de ce manuel, aux fins de références futures.



Cette illustration est présentée à titre d'exemple.

CONSIGNES DE SÉCURITÉ IMPORTANTES

Lisez toutes les instructions
avant l'utilisation

Lorsque vous utilisez un appareil électrique, vous devez toujours suivre les précautions de base suivantes :

AVERTISSEMENT

Ces avertissements s'appliquent à l'appareil, et le cas échéant, à tous les accessoires, chargeurs ou adaptateurs principaux.

Pour réduire le risque d'incendie, de choc électrique ou de blessure :

1. Cet appareil n'est pas conçu pour être utilisé par les enfants ni des personnes dont les capacités physiques, mentales ou de raisonnement sont réduites, ou qui manquent d'expérience ou de connaissances, à moins qu'une personne responsable ne les supervise ou leur indique comment utiliser l'appareil de façon sécuritaire.
2. Cet appareil n'est pas un jouet. Faire très attention lorsqu'on l'utilise près d'enfants ou si ceux-ci s'en servent. Il faut veiller à ce que les enfants ne jouent pas avec l'appareil.

3. Si vous utilisez l'appareil dans une salle de bains, veillez à le débrancher après utilisation, car la présence d'eau à proximité représente un risque même si l'appareil est débranché.



4. **AVERTISSEMENT** : N'utilisez pas cet appareil à proximité de bains, de douches, de lavabos ou autres contenants remplis d'eau.
5. Si le cordon d'alimentation est endommagé, il doit être remplacé ou réparé par le fabricant, son représentant du service après-vente ou une personne ayant des qualifications similaires afin d'éviter tout risque.
6. Cet appareil est doté d'un dispositif de sécurité thermique sans réinitialisation automatique afin de prévenir la surchauffe. Si votre appareil se désactive, débranchez-le de la prise d'alimentation principale et laissez-le refroidir.
7. **ATTENTION** : Afin d'éviter tout risque à la suite d'un réenclenchement par inadvertance du dispositif de sécurité thermique, cet appareil ne doit pas être branché par l'intermédiaire d'un commutateur externe, comme une minuterie, ni à un circuit qui est régulièrement activé et désactivé par la

compagnie de services publics ni branché dans une prise où l'alimentation électrique est instable ou susceptible d'être mise hors service.

8. Pour une protection supplémentaire, il est recommandé d'installer, dans le circuit électrique alimentant la salle de bains, un disjoncteur différentiel de fuite à la terre dont le courant résiduel nominal n'excède pas 30 mA. Demandez conseil à votre installateur.
9. N'utilisez pas l'appareil à d'autres fins que pour coiffer les cheveux.
10. Ne manipulez pas la fiche ou l'appareil si les mains sont mouillées.
11. Ne débranchez pas l'appareil en tirant sur le cordon; ne tirez pas sur ce dernier pendant l'utilisation et ne le soumettez pas à une traction excessive. N'utilisez pas de câble de rallonge et n'enroulez pas le cordon autour de l'appareil.
12. N'utilisez pas de lubrifiants, d'agents de nettoyage, de polis ni d'assainisseurs d'air sur toute partie de l'appareil.
13. Pour toute réparation ou procédure d'entretien, communiquez avec le service d'assistance téléphonique de Dyson. Ne démontez pas l'appareil. S'il est réassemblé de manière inappropriée, cela peut causer un incendie ou des décharges électriques.

14. Si l'appareil ne fonctionne pas comme il devrait, s'il a subi un choc direct, s'il a été échappé, endommagé, laissé à l'extérieur ou plongé dans l'eau, ne l'utilisez pas et composez le numéro de la ligne d'assistance Dyson.



Les accessoires peuvent chauffer pendant l'utilisation.

Contenu de la boîte

Corps principal du
peigne soufflant
Dyson Airwrap^{MC}

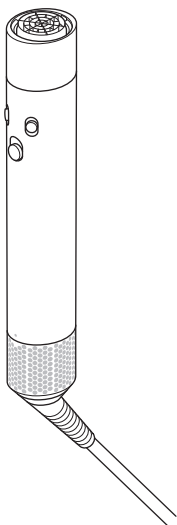

Sèche-cheveux
de pré-coiffage

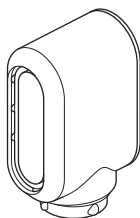

Tapis anti-dérapant



Brosse pour nettoyer le filtre

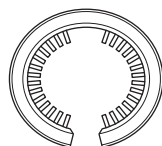

Il se peut que certains accessoires ne soient pas compris.

Barres de 30 mm Airwrap^{MC}

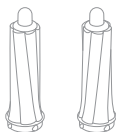

Barres de 40 mm Airwrap^{MC}

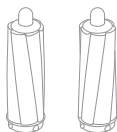

Brosse lissante rigide

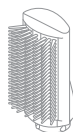

Fonctions

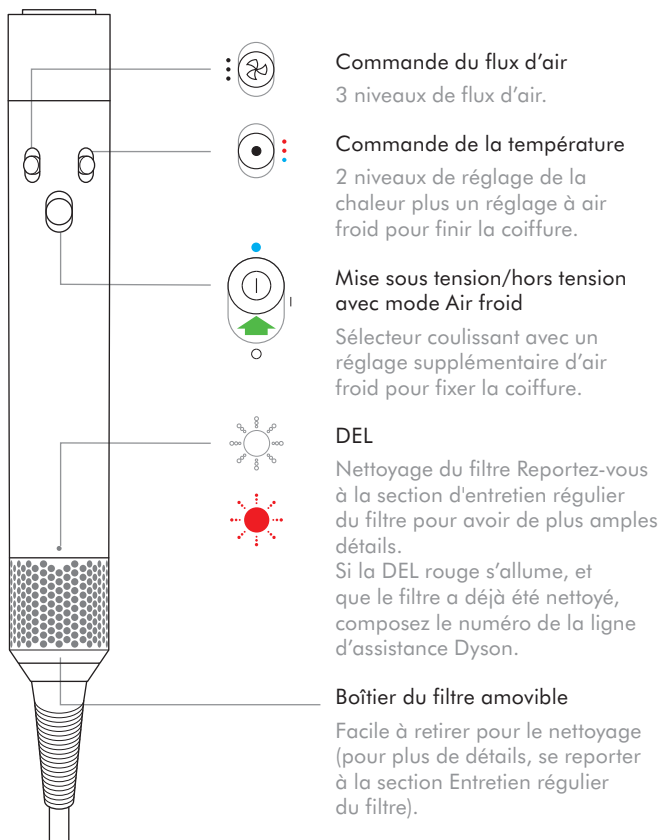

Les accessoires sont disponibles à l'adresse www.dyson.com/myairwrap.

Brosse lissante souple

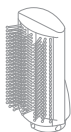

Brosse volumisante ronde



Utilisation de vos accessoires

Fixez l'accessoire

Faites effectuer une rotation à l'accessoire pour l'insérer dans le corps principal jusqu'à ce qu'il s'enclenche de manière sûre.

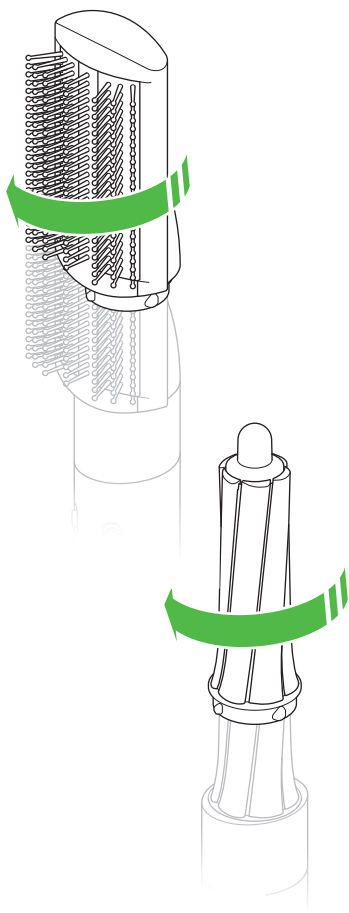

Changing attachments

To change attachment, pull down on the switch to release.

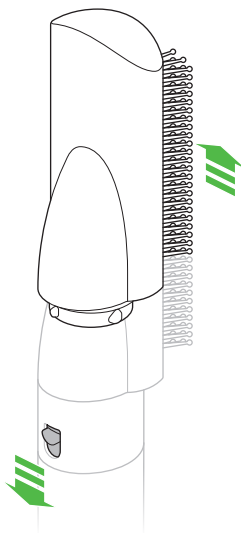

Laissez refroidir la pointe.

Pendant l'utilisation, les bigoudis et la brosse volumisante deviennent chauds.

Pour changer d'accessoire, tenez-le par l'extrémité.

Lorsque les accessoires sont chauds, manipulez-les avec précaution.

Tenez les accessoires seulement aux emplacements indiqués.

Certains accessoires ont besoin occasionnellement d'être nettoyés.

Pour en savoir davantage, allez à l'adresse www.dyson.com/myairwrap.

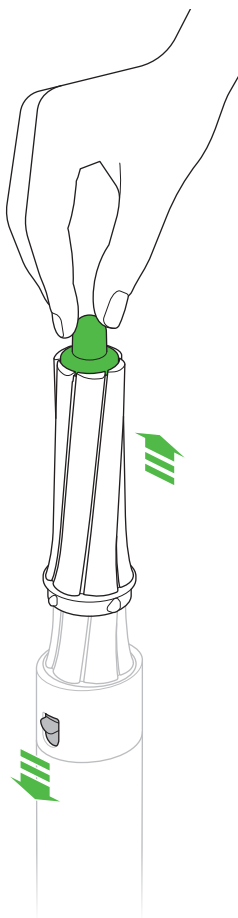

Sèche-cheveux de précoiffage



Barres Airwrap^{MC}



Brosse lissante rigide

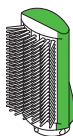

Brosse lissante souple

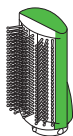

Brosse volumisante ronde



Entretien régulier du filtre

Le filtre doit être nettoyé lorsque la DEL blanche commence à clignoter.

Assurez-vous de débrancher l'appareil de l'alimentation principale et laissez-le refroidir avant de nettoyer le filtre.

Le peigne soufflant Dyson Airwrap^{MC} est doté d'une technologie de haute précision qui assure une performance hors du commun. Cette technologie doit être protégée de la poussière et des résidus de produits capillaires; l'entretien de l'appareil est requis pour assurer sa performance.

Maillage du filtre

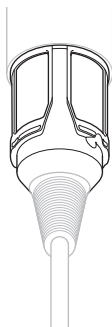

Brosse pour nettoyer le filtre

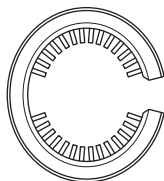

Boîtier du filtre

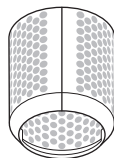



1

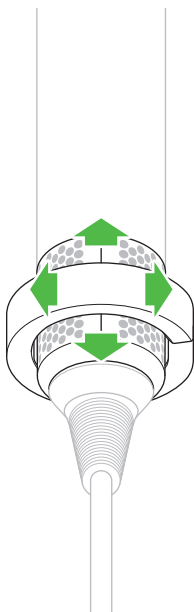

Passez la brosse de nettoyage du filtre sur le maillage du filtre et sur le boîtier du filtre.

Pour nettoyer le filtre en profondeur, effectuez des mouvements de rotation.

Enlevez la brosse pour nettoyer le filtre.

2

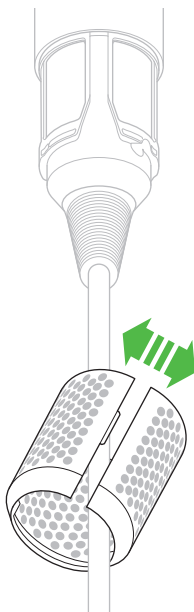

Maintenez l'appareil par la poignée et poussez le boîtier du filtre vers le bas, en direction du câble.

Ouvrez avec précaution le boîtier du filtre et faites-le glisser le long du câble pour le sortir.

3

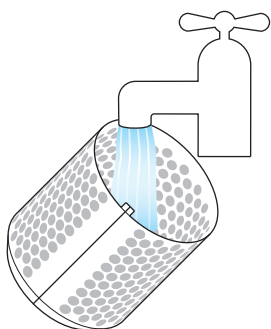

Lavez le boîtier du filtre à l'eau chaude au robinet.

4

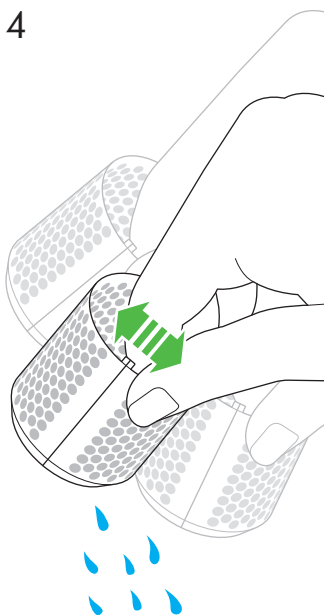

Secouez le boîtier du filtre pour évacuer l'eau excédentaire. Ensuite, laissez-le sécher de manière naturelle.



Ne pas utiliser l'appareil sans le boîtier du filtre en place.

5

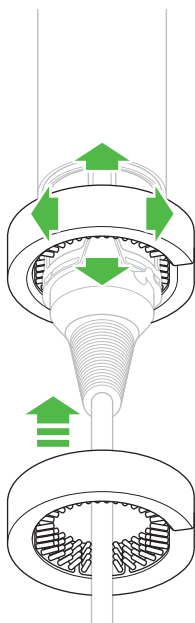

Dans un mouvement rotatif de haut en bas, nettoyez le maillage du filtre à l'aide de la brosse jusqu'à ce que tous les débris soient retirés.

N'utilisez pas d'eau ou de produits chimiques pour nettoyer le maillage du filtre.

6

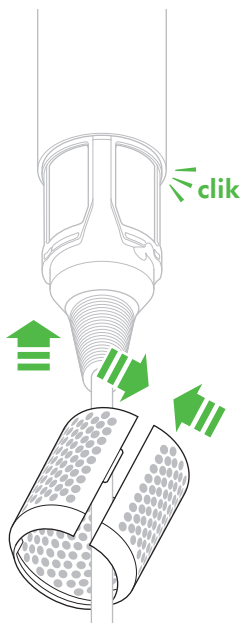

Tirez avec précaution le boîtier du filtre ouvert et faites-le glisser en direction du câble.

Faites glisser le boîtier de filtre en direction de la poignée et effectuez une rotation pour qu'il s'enclenche dans son logement.

Information supplémentaire

CAFR

GARANTIE LIMITÉE DE 2 ANS

CONDITIONS DE LA GARANTIE LIMITÉE DYSON DE 2 ANS

CE QUI EST COUVERT

- Votre appareil Dyson est garanti contre tout défaut de matériaux d'origine et de main-d'œuvre pendant une période de deux ans à compter de la date d'achat, en usage domestique normal, conformément au guide d'utilisation Dyson. Veuillez conserver votre preuve d'achat. Cette garantie vous offre, sans aucuns frais supplémentaires, la couverture pièces et main-d'œuvre requise afin que votre appareil fonctionne correctement pendant la durée de validité de la garantie. Le remplacement de toute pièce sur votre appareil ne prolonge en aucun cas la durée de la garantie. Toute pièce retournée devient la propriété de Dyson. Pour plus d'information, veuillez composer le numéro de la ligne d'assistance Dyson, soit le 1-877-397-6622.
- Cette garantie est valide uniquement si l'appareil est utilisé dans le pays dans lequel il a été acheté.

CE QUI N'EST PAS COUVERT

- Des dommages causés en cas de non-respect des consignes d'entretien recommandées;
- Toute utilisation ou manipulation négligente, d'une mauvaise utilisation, d'un manque d'entretien ou de toute utilisation non conforme au guide d'utilisation Dyson.
- Toute utilisation de l'appareil à d'autres fins que celles prévues en tant que sèche-cheveux;
- L'utilisation de l'appareil en dehors d'une « utilisation normale », qui se rapporte à une utilisation supérieure à 2 heures par jour.
- Une utilisation de l'appareil dans les salons de coiffure ou par des stylistes.
- Toute utilisation de pièces non recommandées par le guide d'utilisation;
- Toute utilisation de pièces et d'accessoires autres que ceux fournis ou recommandés par Dyson.
- Toute installation défectueuse (sauf si elle a été effectuée par Dyson).
- Des réparations ou modifications effectuées par des parties ou représentants non autorisés.
- L'usure et de la détérioration normale (p. ex. fusible, etc.).
Si vous avez des doutes quant à ce qui est couvert par la garantie, veuillez communiquer avec la ligne d'assistance Dyson.

RESTRICTIONS ET EXCLUSIONS DE GARANTIE

- Toutes les garanties expresses limitées liées à votre appareil, y compris, mais sans s'y limiter, les garanties de qualité marchande ou de convenance à un usage particulier sont limitées à la durée de la présente garantie. Cette limitation n'est pas permise dans certaines provinces ou territoires et pourrait ne pas s'appliquer à vous.
- Le recours dont vous disposez eu égard à la violation de la présente garantie est limité aux stipulations décrites ci-dessus.

- Dyson Canada Limited décline toute responsabilité pour tout dommage consécutif ou accessoire subi lié à l'achat ou l'utilisation de votre appareil.
- La présente garantie vous confère des droits légaux particuliers. Vous pouvez en outre bénéficier d'autres droits qui varient d'une province ou d'un territoire à l'autre.
- Cette garantie limitée est incessible.
- La présente garantie limitée est disponible uniquement au Canada.

RÉPARATIONS SOUS GARANTIE

- Veuillez remplir le formulaire de garantie et nous le retourner, ou vous enregistrer en ligne à l'adresse www.dysoncanada.ca.
- Les conditions de la garantie stipulent que vous devez, avant que soit faite la réparation, composer le numéro du service d'assistance téléphonique de Dyson en ayant en main le nom ou le numéro de modèle de votre appareil, le numéro de série, la date et l'endroit où vous avez effectué l'achat.
- Veuillez conserver le coupon de caisse dans un endroit sûr afin de ne pas perdre ces renseignements.
- Toutes les réparations sont effectuées par Dyson Canada Limited ou un de ses représentants autorisés.
- Toute pièce défectueuse remplacée devient la propriété de Dyson.
- Les réparations effectuées sous garantie ne prolongeront pas la période de la présente garantie.
- Si votre appareil ne fonctionne pas correctement, communiquez avec le service d'assistance téléphonique de Dyson au 1-877-397-6622. La plupart des problèmes peuvent être réglés au téléphone avec l'aide d'un membre du personnel qualifié du service d'assistance téléphonique de Dyson.

RENSEIGNEMENTS IMPORTANTS SUR LA PROTECTION DES DONNÉES

- Vos renseignements seront traités par Dyson et ses représentants à des fins de promotion, de marketing et de service à la clientèle.
- En cas de changement dans vos données personnelles, si vous changez d'avis au sujet de vos préférences en matière de marketing ou si vous avez des questions au sujet de la manière selon laquelle nous utilisons vos renseignements, veuillez composer le numéro de la ligne d'assistance Dyson.
- Pour avoir plus d'information sur la protection de vos renseignements personnels, veuillez consulter notre politique de confidentialité sur le site Web Dyson: privacy.dyson.com

INFORMATION RELATIVE À LA CONFORMITÉ CAN ICES-3 (B)/NMB-3(B)

INFORMATION RELATIVE À L'ÉLIMINATION DU PRODUIT

- Les produits Dyson sont fabriqués à partir de matériaux hautement recyclables. Le recycler dans la mesure du possible.



Dyson contact details

EN

Website: www.dysoncanada.ca/support

Dyson Helpline: 1-877-397-6622

Monday – Friday 8am – 7pm (EST).

Saturday 9am – 5pm (EST).

Closed Sundays and civic holidays.

Address: Imported by: Dyson Canada Ltd,
312 Adelaide Street West, 7th Floor, Toronto,
Ontario. M5V 1R2 Canada

Coordonnées

CAFR

Site Web: www.dysoncanada.ca/soutien

Ligne d'assistance Dyson: 1-877-397-6622

Du lundi au vendr. : de 8 h à 19 h (HNE)

Le samedi : de 9 h à 17 h (HNE).

Adresse: Imported by/Importé par :

Dyson Canada Ltd, 312 Adelaide Street West,
7th Floor, Toronto, Ontario. M5V 1R2 Canada